



Datenblatt LG15



Allgemeine Leistungsdaten und Ausstattungen:

Serienausstattung:

- Yanmar Dieselmotor mit 18,2 kw (ohne Partikelfilter)
- Fahrgeschwindigkeit: 20 km/h / stufenlos dank Hydrosstat
- 3. Hydraulischer Steuerkreis
- Euroaufnahme, hydraulisch
- Standard Schaufel, LED Beleuchtung

Optional erhältlich:

- Zonsen Benzinmotor mit 17kw
- Breitreifen
- 4. Hydraulischer Steuerkreis
- div. Anbaugeräte wie Palettengabel, Greifer, Siebschaufel uvm.



Spezifische Leistungsdaten nach Version:

LG15

Eigengewicht 1180 kg	Hubkraft 750 kg	Kipplast 900 kg	Hubhöhe 1802 mm
-----------------------------------	------------------------------	------------------------------	------------------------------



Abbildung zeigt Abmessungen des LG15

Vertrieb durch:

LGCM Germany GmbH

Carl-Benz-Str. 17 - 48565 Steinfurt info@lgc-maschinen.de

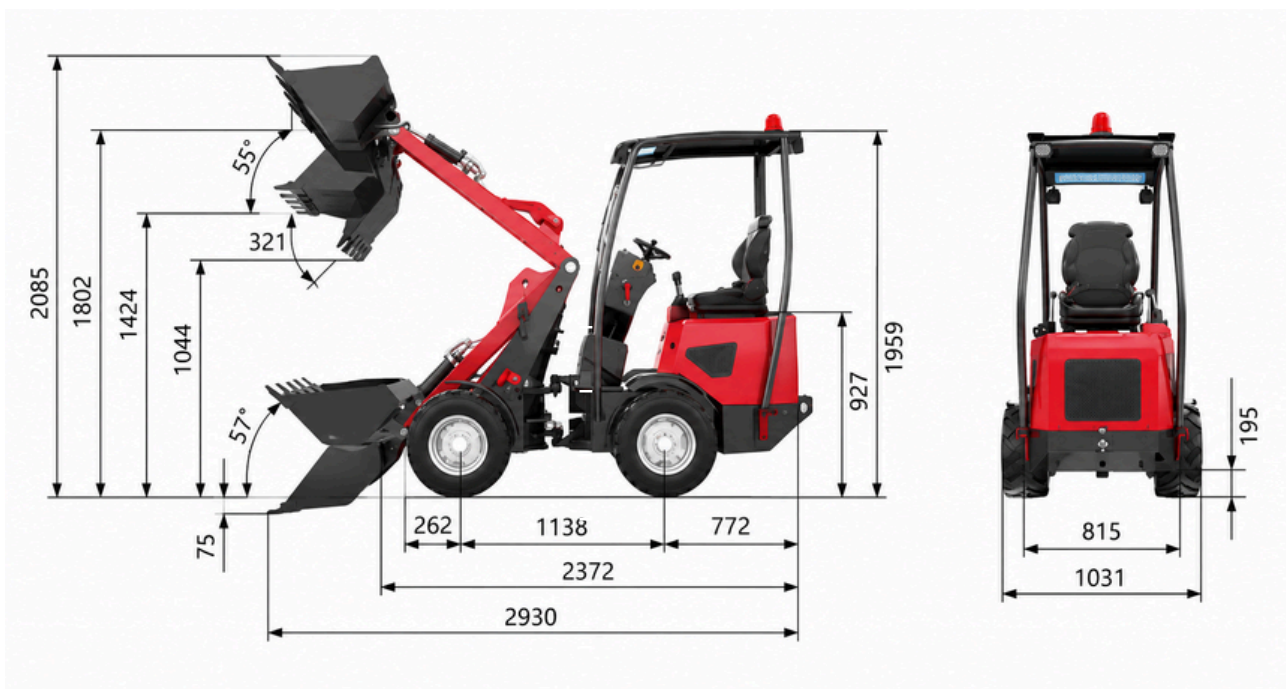
lgc-maschinen.de